



MOTOROLA
intelligence everywhere™

Mobiles Série Commerciale CM360

Guide d'utilisation

6866545D24 - O

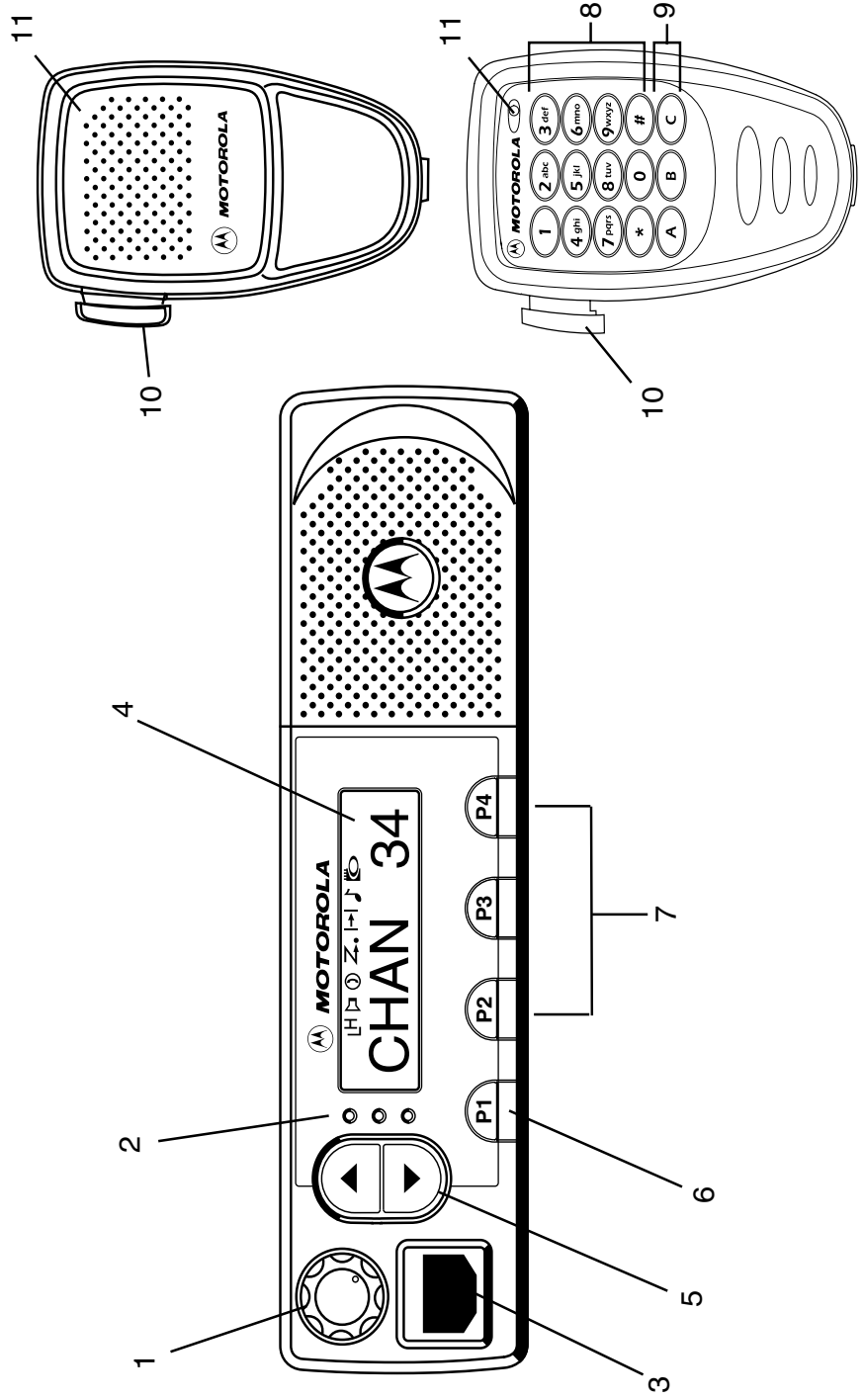

SOMMAIRE

Présentation générale	3
Commandes du poste	3
Commandes du microphone	3
Touches programmables	4
Touches du clavier	7
Touches du menu	8
Table de navigation du menu	9
Afficheur à cristaux liquides et icônes	10
Tonalités audio	11
Témoins lumineux	12
Mise en route	13
Pour allumer et éteindre le poste	13
Réglage du volume	13
Message Poste activé	13
Sélection d'un canal	14
Mémorisation de canal	15
Emission d'un appel	15
Réception d'un appel	16
Annulation d'un appel	16
Pour terminer un appel	16
Appels	17
Appels sélectifs	17
Emission d'un appel sélectif	17

Réception d'un appel sélectif	17
Répertoire	18
Appels en absence	24
Appels d'état	26
Emission d'un appel d'état	30
Réception d'un appel d'état	30
Appel d'urgence	31
Mode DTMF	32
Fonctions	35
Mémoire vocale	35
Mémo	35
Message d'urgence	37
Mode Audio public	38
Coupure autoradio	38
Fonctions programmables	39
Balayage	39
Renvoi automatique d'appel	42
Mode Direct	43
Alarme externe	44
Travailleur isolé	45
Niveau de puissance	46
Compression	47
Rétroéclairage	48
Luminosité	49
Local / distance	50
Carte d'options	51

Commande d'émission à la voix (VOX) 52
Blocage / Déblocage à Distance 52
Informations Poste 53

Copyright des logiciels

Les produits Motorola décrits dans ce manuel peuvent inclure des programmes informatiques protégés par copyright, dans des mémoires à semi-conducteurs ou autres supports. La législation des Etats-Unis, ainsi que celle d'autres pays, réservent à Motorola Europe et à Motorola Inc. certains droits de copyright exclusifs concernant les programmes ainsi protégés, notamment le droit exclusif de copier ou de reproduire, sous quelque forme que ce soit, lesdits programmes. En conséquence, il est interdit de copier ou de reproduire, de quelque manière que ce soit, les programmes informatiques protégés par copyright contenus dans les produits décrits dans ce manuel sans l'autorisation expresse et écrite des propriétaires des droits. En outre, l'acquisition de ces produits ne saurait en aucun cas conférer, directement, indirectement ou de toute autre manière, aucune licence, aucun droit d'auteur, brevet, ou demande de brevet appartenant aux propriétaires des droits, autres que la licence habituelle d'utilisation non exclusive sans redevance qui découle légalement de la vente du produit.

PRESENTATION GENERALE

Ce guide d'utilisation décrit le fonctionnement du mobile professionnel CM360.



ATTENTION

Attention – avant d'utiliser ce produit, vous devez lire les instructions de sécurité présentées dans le livret « Sécurité des équipements et exposition HF » (référence 6866537D37_) fourni avec votre poste.

ATTENTION!

Ce poste est réservé à un usage professionnel uniquement pour des raisons de conformité avec la réglementation ICNIRP sur l'exposition aux hautes fréquences (HF). Avant d'utiliser ce produit, vous devez lire les informations sur l'énergie électromagnétique HF et les instructions d'utilisation dans le livret « Sécurité des équipements et exposition HF » (référence de publication Motorola 6866537D37_) pour connaître et appliquer les limites d'exposition à l'énergie HF.

Commandes du poste

Les numéros ci-dessous renvoient aux illustrations au dos de la couverture.

1. Bouton Marche- Arrêt / Volume

Ce bouton sert à allumer et éteindre le poste, ainsi qu'à régler le niveau du volume.

2. Témoins lumineux

Ils signalent le canal, le balayage, l'état de fonctionnement, ainsi que la réception d'un appel sélectif.

3. Jack du microphone

4. Afficheur à cristaux liquides

Présente une seule ligne de 8 caractères et jusqu'à 8 icônes signalant l'état du poste.

5. Navigation Haut ou Bas

Ces touches permettent de faire défiler les canaux, de naviguer dans le menu. En mode Menu, elles servent à faire défiler les entrées du Répertoire et de la liste des états.



6. Touche Menu (P1)

Permet d'accéder aux options du menu et de les sélectionner.

7. Touches programmables (P2) (P3) (P4)

Ces touches ont une fonction double : une pression courte sélectionne la fonction 1. Une pression longue sélectionne la fonction 2.

Commandes du microphone

(microphone à clavier)

Tenez le microphone à 2,5 – 5 cm de votre bouche et parlez clairement.

8. Clavier

9. Touches programmables (A) (B) (C)



10. Alternat (PTT)

Appuyez et maintenez cette touche pour parler. Lâchez-la pour écouter.

11. Microphone

Touches programmables

Avec le logiciel Customer Programming Software (CPS), plusieurs des touches de votre poste peuvent être programmées comme touches de raccourcis pour accéder à la plupart des fonctions du poste. Les touches programmables incluent:

CM360   

Microphone à clavier   

Chaque touche a une fonction double. Une pression courte sélectionne une fonction. Une pression longue sélectionne la deuxième fonction.

Votre distributeur peut vous fournir la liste complète des fonctions disponibles sur votre poste.

Fonction	Description	Sélection
Ecoute 1 / Annulation	Cette touche vous permet de choisir le type de Squelch (en mode sélectif, sur porteuse ou Désquelché) et d'arrêter le balayage lorsqu'un canal valide a été détecté. Annulation sert à annuler l'appel entrant ou sortant en cours.	Pression courte ou longue
Ecoute 2 / Annulation	Cette touche ouvre le squelch, quel que soit le signal ou la porteuse. Annulation sert à annuler l'appel entrant ou sortant en cours.	Pression longue
Appel 1, 2, 3 et 4	Permet d'envoyer des appels sélectifs. Vous pouvez programmer deux appels sur une même touche avec une pression longue et une pression courte.	Pression courte ou longue
Liste des appels en absence	Accès direct à l'option du menu : Liste des appels en absence (appels manqués).	Pression courte ou longue
Répertoire	Accès direct à l'option du menu : Répertoire, et à la saisie directe au clavier, si cette commande est programmée sur une touche du microphone. Les touches Haut / Bas font défiler la liste.	Pression courte ou longue
Appel multiple	Accès direct à l'option du menu : Appel multiple d'état (n'est pas disponible sur le microphone à clavier).	Pression courte ou longue
Liste des états	Accès direct à l'option du menu : Liste des états, et à la saisie directe au clavier, si cette commande est programmée sur une touche du microphone. Les touches Haut / Bas font défiler la liste.	Pression courte ou longue

Fonction	Description	Sélection
Appel multiple d'état	Accès direct à l'option du menu : Appel multiple d'état (n'est pas disponible sur le microphone à clavier).	Pression courte ou longue
Canal	Accès direct au mode Canal. Les touches Haut / Bas servent à passer au canal supérieur / inférieur en mode Menu.	Pression courte ou longue
Mémorisation de canal (1 & 2)	Mémorise le canal sélectionné sur la touche correspondante.	Pression courte ou longue
Mémoriser le canal (1 & 2)	Sélectionne directement un canal pré-programmé par un simple appui sur la touche correspondante.	Pression longue
Balayage (Marche / Arrêt)	Pour basculer entre le démarrage et l'arrêt du balayage.	Pression courte ou longue
Suppression de canal nuisible / Annulation (mémoire vocale)	Suppression permet de supprimer un canal nuisible pendant le balayage, à l'exception du canal prioritaire, du dernier canal de la liste de balayage et du canal courant. Annulation permet d'effacer les messages de la mémoire vocale pendant leur écoute.	Pression courte ou longue
Suppression de canal nuisible	Pour supprimer un canal nuisible pendant le balayage, à l'exception du canal prioritaire, du dernier canal de la liste de balayage et du canal courant.	Pression courte ou longue
Annulation (Mémoire vocale)	Annulation permet d'effacer les messages de la mémoire vocale pendant leur écoute.	Pression courte ou longue
Enregistrer / Ecouter (Mémo)	Pour enregistrer et écouter les appels entrants, les messages d'urgence ou les mémos enregistrés avec la fonction Mémo Enregistrer / Ecouter.	Pression courte ou longue
Urgence	Déclenche la séquence d'alarme d'urgence. Un message pré-enregistré (avec la fonction Mémoire vocale) peut être transmis, pour indiquer la position ou la situation de l'utilisateur.	Pression longue : activé Désactivé : selon la programmation
Travailleur isolé (Marche / Arrêt)	Pour identifier l'utilisateur en tant que travailleur isolé. Le poste émet automatiquement la séquence d'urgence, sauf si l'utilisateur réagit, lorsque demande lui en est faite, en appuyant sur n'importe quelle touche du poste.	Pression courte ou longue

Fonction	Description	Sélection
Niveau de puissance (Haute / Faible)	Pour basculer la puissance d'émission : Haute ou Faible.	Pression courte ou longue
Mode Direct (Marche / Arrêt)	Règle le canal d'émission et le canal de réception sur la même fréquence pour parler directement à un autre poste sans passer par un relais ou un pupitre de contrôle.	Pression courte ou longue
Renvoi automatique d'appel (Marche / Arrêt)	Pour transférer automatiquement les appels sur un autre numéro / poste.	Pression courte ou longue
Avec ou sans compression	Pour basculer entre compression / expansion du signal BF et le signal BF normal.	Pression courte ou longue
Carte d'options (Marche / Arrêt)	Permet d'activer et de désactiver la carte d'options.	Pression courte ou longue
Clavier DTMF (Marche / Arrêt)	Pour mettre le microphone à clavier en mode de numérotation directe DTMF permanent.	Pression courte ou longue
Alarme externe (Marche / Arrêt)	Permet d'activer et de désactiver la fonction Alarme externe. Remarque : elle peut être programmée pour être activée en permanence.	Pression courte ou longue
Rétroéclairage (Marche / Arrêt)	Pour activer et désactiver le rétroéclairage de l'afficheur, ou basculer entre rétroéclairage temporisé et rétroéclairage désactivé.	Pression courte ou longue
Station de base / Local / Distance	Pour basculer entre Local et Distance. L'option Local réduit les interférences des postes très proches. Elle est utilisée pour les stations de base. L'option Distance améliore la portée du poste.	Pression courte ou longue

Touches du clavier

(microphone à clavier)

1	2 abc	3 def
4 ghi	5 jkl	6 mno
7 pqrs	8 tuv	9 wxyz
*	0	#
A	B	C

Votre poste peut être équipé d'un microphone DTMF (Dual Tone Multi Frequency ou multifréquence deux tons) avec un clavier à saisie directe. Ce clavier permet de composer des numéros de téléphone, de lancer des appels radio ou de sélectionner numériquement un canal.



Dans la partie inférieure de son clavier, ce type de microphone a trois touches programmables (A), (B), et (C) qui peuvent être programmées pour activer rapidement certaines fonctions du poste.

Chaque touche peut activer deux fonctions, selon la durée de la pression exercée. Une pression courte active ainsi une fonction et une pression longue une autre fonction. La touche (#) peut être programmée pour lancer un appel.

Touches du menu

Touche Menu / Sélection

La touche  sert à accéder au menu et à sélectionner les options du menu.

- **Pression courte**  Elle sert à ouvrir le Menu. Dans le Menu, elle sert à effectuer les sélections.
- **Pression longue**  Dans le menu, elle sert normalement à passer au niveau suivant. Lorsque le niveau supérieur du menu est atteint, elle permet de quitter le mode Menu.
- Par contre, lorsque le niveau le plus bas du menu est atteint (ex. répertoire, état ou appel multiple), elle sert à sélectionner l'entrée requise.
- Le poste quitte automatiquement le mode Menu après une période d'inactivité préprogrammée.

Touche de Navigation Haut / Bas /

Ces touches servent à faire défiler les options lorsque le poste est en mode Menu ; à augmenter ou diminuer le numéro du canal ; à faire défiler les listes d'état et les entrées du répertoire.

Veillez consulter la table de navigation du menu où sont présentées les fonctions accessibles en mode Menu.

Utilisation du Menu

Le menu ne s'ouvre directement sur la fonction Appels en absence que lorsque des appels en absence ont été enregistrés. S'il n'y a aucun appel en absence, le menu s'ouvre sur la fonction Répertoire.

A l'aide des touches de navigation Haut / Bas, vous pouvez faire défiler les options du menu. Si vous appuyez sur la touche de navigation pour passer à l'option suivante, alors que vous êtes sur la dernière option, la sélection revient à la première option.

Lorsque vous arrivez à l'option voulue, une pression courte sur la touche  sélectionne cette option et ouvre le sous-menu correspondant.

Servez-vous des touches de navigation Haut / Bas pour faire défiler les sous-options du menu et sélectionner l'option requise avec une pression courte sur la touche .

Pour sortir du Menu

Vous pouvez quitter le menu avec une pression longue sur  lorsque le niveau le plus élevé du menu est affiché.

Le poste quitte également le menu lorsque les touches de navigation restent inutilisées pendant le délai d'inactivité programmé ou lorsque vous avez effectué une sélection.

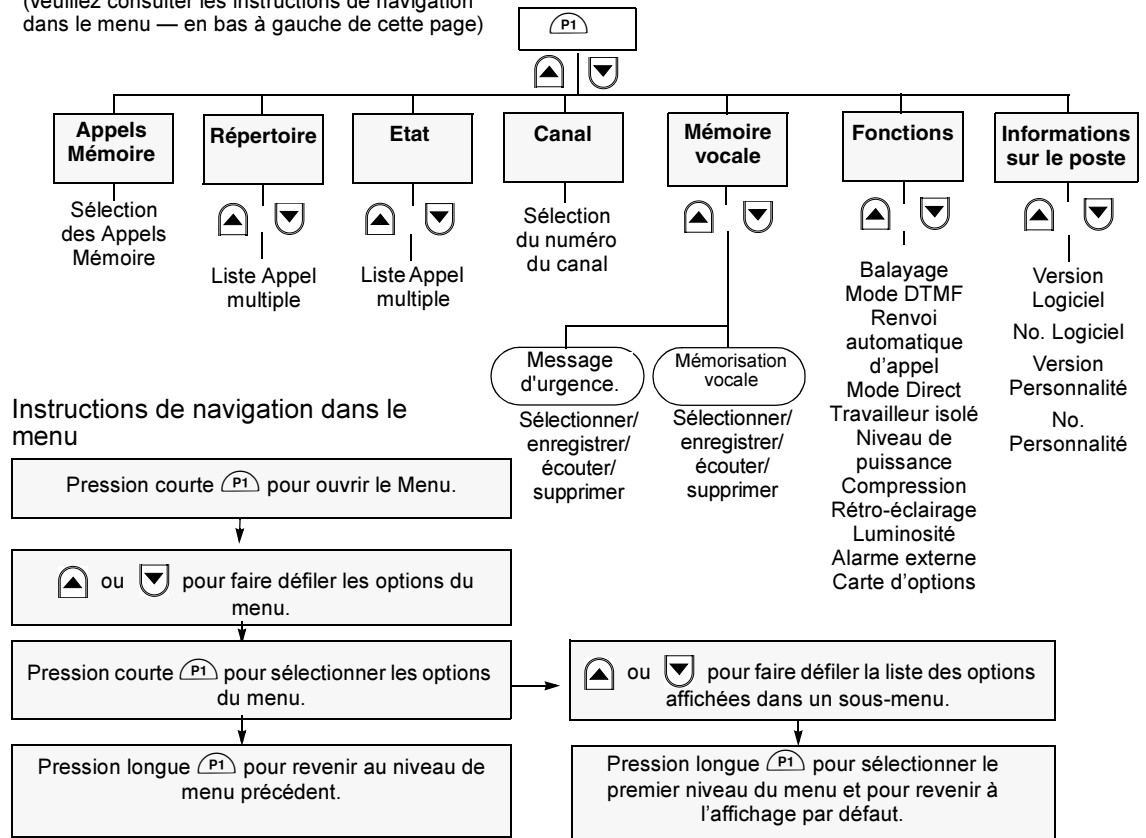

TABLE DE NAVIGATION DU MENU
 (veuillez consulter les instructions de navigation dans le menu — en bas à gauche de cette page)







Afficheur à Cristaux Liquides et Icones



Il présente l'état du poste, les entrées du répertoire, ou le numéro du canal sur une ligne de huit caractères. La ligne supérieure affiche les icônes symbolisant les différents états du poste, décrits dans le tableau ci-dessous :

Symbole	Nom et signification
	Témoin de carte d'options Signale qu'une carte d'options est installée sur le poste.
	Témoin de mémo Lorsqu'il clignote, ce témoin signale que des messages ou des mémos ont été enregistrés par l'enregistreur vocal.
	Témoin de niveau de puissance Le symbole « L » s'allume quand votre poste est configuré pour émettre en puissance faible et le symbole « H » s'allume quand votre poste est configuré pour émettre en puissance haute.

Symbole	Nom et signification
	Témoin d'écoute Allumé, il signifie : Réception sur porteuse. Eteint, il signifie : Squelch de signalisation.
	Témoin de balayage Cette icône signale que le balayage est en cours. En mode de balayage prioritaire, le point s'allume pour signaler que le poste a rencontré un canal prioritaire.
	Témoin du mode DTMF Signale que le mode DTMF est activé.
	Témoin d'appel en absence Allumé, il signale la présence d'un appel dans la liste. Eteint, il indique que la liste ne contient aucun appel. Clignotant, il signale qu'un nouvel appel a été ajouté à la liste.
	Témoin du mode Direct Signale que le mode Direct est activé.







Nota: Si la température est extrêmement basse, l'affichage des informations peut être légèrement ralenti. Ceci est normal et n'a pas d'effet sur le fonctionnement du poste.

Tonalités audio

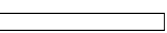
Tonalité aiguë Tonalité grave

Tonalité	Signal	Signification
Mise sous tension OK		L'Auto-test à la mise sous tension a réussi.
Echec de la mise sous tension		L'Auto-test à la mise sous tension a échoué.
Erreur de touche/clavier		L'utilisation de cette touche de clavier ou de menu n'est pas autorisée.
Occupé		Canal occupé ou émission non autorisée.
Echec d'appel		L'appel n'a pas pu aboutir.
Ecoute forcée		Le poste doit écouter le canal pour que l'émission soit autorisée.
Touche de Fonction activée		Appuyer sur n'importe quelle touche d'option pour activer une fonction.
Touche de Fonction désactivée		Appuyer sur n'importe quelle touche d'option pour désactiver une fonction.
Appel de groupe		Le poste reçoit un Appel de groupe.

Tonalité	Signal	Signification
Appel individuel		Le poste reçoit un Appel individuel.
Rappel d'appel		Signale qu'un appel est resté sans réponse et peut être rappelé.
Pré-avertissement de limite de temps d'émission		Avertit de l'expiration imminente du limiteur de temps d'émission.
Avertissement Ecoute		Avertissement de changement de squelch.
Mémoire vocale		Mémoire vocale – Enregistrement.
Mémoire vocale		Mémoire vocale – Avertissement.
Mémoire vocale		Mémoire vocale – Pleine.
Début du balayage		Le poste active le balayage
Arrêt du balayage		Le poste désactive le balayage.
Décodage d'appel prioritaire		Le poste a détecté un appel prioritaire.
Canal prioritaire		Le poste est sur un Canal prioritaire.

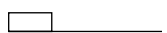
Tonalité	Signal	Signification
Travailleur isolé		Demande à un travailleur isolé de répondre.
Erreur matérielle		Erreur matérielle, la tonalité retentit jusqu'à ce que le fonctionnement normal soit rétabli.
Annulation du message		Le message précédent ou en cours d'écoute (à partir de la mémoire vocale) a été effacé.
Bip de canal libre		Signale que le canal actuel est libre.
Avertissement Appel d'urgence entrant		Signale qu'une situation d'urgence a été détectée.
Avertissement clavier		Tonalité de confirmation après pression d'une touche.
Appel mémorisé		Indique que cet appel a été mémorisé. Avertissement sonore sur le poste appelant.
Sonneries	Anglaise/ Française/ Générale	Appels entrants (tonalités aiguës), Appels sortants (tonalités graves).

Témoins Lumineux

Trois témoins lumineux indiquent l'état opérationnel du poste :

Témoin lumineux	Etat	Indication
Vert	Fixe	Mise sous tension réussie.
Vert	Eteint	Après la mise sous tension réussie.
Vert	Clignotant	Balayage en cours.
Rouge	Fixe	Emission en cours.
Rouge	Clignotant	Canal occupé – pendant la réception.
Jaune	Fixe	Le poste reçoit un appel sélectif – jusqu'à expiration du délai de réponse.
Jaune	Clignotant	Rappel d'appel de groupe – après expiration du délai de réponse.
Jaune	Deux éclats	Rappel d'appel individuel – après expiration du délai de réponse.

Mise en Route

Marche et arrêt du poste

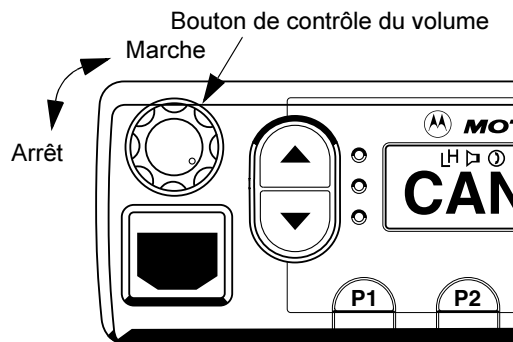

MARCHE	ARRET
Tournez le bouton Marche-Arrêt / Contrôle du volume dans le sens des aiguilles d'une montre, jusqu'à ce que vous entendiez un clic.	Tournez le bouton Marche-Arrêt / Contrôle du volume dans le sens contraire des aiguilles d'une montre, jusqu'à ce que vous entendiez un clic. L'afficheur et les témoins lumineux s'éteignent.

Réglage du volume

Tournez le bouton **Marche-Arrêt/Volume** dans le sens des aiguilles d'une montre pour augmenter le volume ou dans le sens contraire pour diminuer le volume.

Message à la mise sous tension

Après la mise sous tension, votre poste affiche un message personnalisé par votre distributeur, par exemple :

PSTE ACT

Après affichage de ce texte, le poste exécute une procédure de vérification de son fonctionnement. Pendant cette procédure, le témoin lumineux vert est allumé.

Lorsque la procédure a réussi, le poste produit une tonalité Auto-test Confirmé. Le témoin lumineux vert s'éteint et l'afficheur indique le numéro du canal utilisé à la mise hors tension, par exemple :

CANAL 35

L'afficheur peut indiquer un numéro ou une désignation pour le canal actuel.

Mise en Route



Selection d'un canal

Votre poste peut utiliser jusqu'à 100 canaux, mais ils ne sont pas nécessairement tous programmés. Consultez votre distributeur qui vous donnera des informations supplémentaires.

A la mise sous tension, votre poste choisit un canal spécifique préprogrammé ou le canal utilisé à la mise hors tension.



Changement de canal

Méthode 1

- 1 Lorsque le poste est en état de VEILLE, utilisez les touches  ou  pour changer de canal, par exemple : CANAL 34

Méthode 2.0 (microphone à clavier)

Si le mode par défaut du microphone à clavier est **Canal** :

- 1 Sur le clavier, composez le numéro du canal requis, par exemple : 05 CANAL 5
- 2 Pour sélectionner le canal : pression longue sur , ou appuyez sur  au clavier (si cette touche est programmée). CANAL 5

- 3 L'afficheur indique : (pendant deux secondes) SLECT OK

- 4 L'afficheur indique le canal sélectionné : CANAL 5

Méthode 2.1 (microphone à clavier)





Si le mode par défaut du microphone à clavier n'est pas la sélection de canal, vous devez passer en mode Canal.

Méthode 2.2

Appuyez sur la touche d'accès direct au mode Canal, si votre distributeur l'a programmée.

Entrez et sélectionnez le numéro de canal en suivant la Méthode 2.0

Méthode 2.3 :

- 1 Pression courte sur  Pour ouvrir le menu
- 2  ou  jusqu'à : CANAL
- 3 Pression courte sur  Pour sélectionner
- 4 L'afficheur indique, par exemple : CANAL 11
- 5 Entrez et sélectionnez le numéro de canal en suivant la **Méthode 2.0**

Nota: Le microphone à clavier ne peut pas servir à entrer un numéro de canal pendant un appel ou un balayage.

Memorisation de Canal

Pour accéder directement aux canaux les plus fréquemment utilisés, jusqu'à deux touches programmables (P2, P3 ou P4) peuvent être programmées comme touches de canal mémorisé. Ces touches peuvent être préprogrammées par votre distributeur, ou vous pouvez les programmer vous-même.

Si votre distributeur l'a préprogrammée, une pression sur la touche requise met votre poste sur le canal désigné.

Pour programmer vous-même la mémorisation d'un canal sur une touche, sélectionnez le canal voulu de la façon habituelle et exercez une pression longue sur la touche qui sera alors programmée pour sélectionner ce canal. Une pression courte sur cette touche sélectionne maintenant le canal requis.

Nota: La mise hors tension du poste n'annule pas cette programmation.

Pour émettre un appel

1. Sélectionnez le canal voulu.
2. Appuyez sur l'**alternat** et parlez clairement dans le microphone. Placez votre bouche entre 2,5 et 5 cm du microphone.
3. Pendant la transmission, le voyant rouge est allumé et fixe.
4. Lâchez l'**alternat** pour écouter.

Dans certaines conditions, la fonction Suppression d'émission peut être activée sur votre poste (ex. lorsque le canal est utilisé par d'autres). Dans ce cas, vous entendrez la tonalité de canal occupé lorsque vous appuyez sur l'**alternat** ou sur la touche Appel, confirmant que l'émission est supprimée.

Lorsque le canal est libre, la tonalité Canal libre

_____ retentit. Vous pouvez alors lancer votre appel.

Si votre poste a un limiteur d'émission (TOT), un avertissement _____ retentit quelques secondes avant la coupure de l'émission. Votre poste peut être programmé pour supprimer la reprise d'émission pendant un délai prédéterminé.

Mise en Route

Pour Recevoir un Appel

1. Allumez votre poste et réglez le niveau du volume.
2. Sélectionnez le canal.
3. Lorsque vous recevez un appel, vous l'entendez au niveau du volume choisi.

Nota: Si votre système de communication radio utilise un limiteur de temps d'émission, votre appel sera automatiquement interrompu s'il dépasse la durée d'émission programmée.

Annuler un Appel

Pendant l'établissement d'un appel, vous pouvez l'annuler à tout instant en appuyant sur la touche Ecoute/Annulation, ou en replaçant le microphone sur son support (état ou action désignée par le terme "Raccroché"). Le limiteur de temps d'émission peut également annuler l'appel.

Terminer un Appel

Vous devez toujours terminer un appel en appuyant sur la touche Ecoute/Annulation ou en replaçant le micro sur son support.

APPELS

APPELS SELECTIFS

Emission d'un Appel Sélectif

Vous pouvez utiliser deux types d'appels sélectifs : l'appel individuel destiné à un poste spécifique, ou l'appel de groupe destiné à un groupe de postes préprogrammé.

Vous pouvez lancer des appels à partir du **Répertoire**, de la **Liste des appels en absence** ou par **Numérotation manuelle** (avec le microphone à clavier).

Réception d'un Appel Sélectif

Lorsque vous recevez un appel sélectif, vous entendez soit :

Une tonalité d'appel individuel ,

ou une tonalité d'appel de groupe

Le témoin lumineux (jaune) s'allume et l'afficheur indique la Désignation (nom) ou l'Adresse (numéro) du poste appelant, par exemple .:

Désignation	LOUIS
ou Adresse	2345

Pour répondre à l'appel :

1. Appuyez sur l'Alternat ou la touche Appel.
2. L'appel se termine automatiquement à la fin de la conversation, ou lorsque vous appuyez sur la touche Ecoute / Annulation.

APPELS

REPERTOIRE

Lorsque le poste est en VEILLE, ou pendant un appel, le Répertoire vous donne accès à 255 numéros préprogrammés (maximum) dans le menu.

Selon la programmation de votre poste, le Répertoire indique la désignation alphabétique (nom) ou le numéro à composer.

Le menu Répertoire contient deux sous-menus :

Liste : pour accéder à la liste des noms et des numéros pré-enregistrés.

Appel multiple : pour saisir directement un numéro.







Nota: il existe deux formes d'Appel multiple. **L'Appel multiple ordinaire** de base vous permet de saisir un numéro ou de sélectionner une personne à appeler. **L'Appel multiple avancé** vous permet de sélectionner un télégramme à envoyer avant de saisir un numéro ou de sélectionner une personne à appeler.

Vous pouvez ouvrir le Répertoire de deux façons :

Méthode 1

Appuyez sur la touche d'accès direct Répertoire ou Appel multiple, si votre distributeur l'a programmée.

Méthode 2

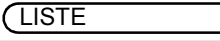
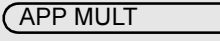
- 1 Pression courte sur  pour ouvrir le menu
- 2  ou  jusqu'à : 
- 3 Pression courte sur  pour sélectionner
- 4  ou  pour basculer entre 
et 
- 5 Pression courte sur  pour sélectionner

Liste

Lorsque le **Répertoire** est ouvert :

- | | | |
|---|---|--------|
| 1 | ▲ ou ▼ jusqu'à ce
que l'entrée voulue soit
affichée | ALIAS |
| 2 | Pression courte
sur (P1) | NUMÉRO |

Lorsque l'adresse du poste à appeler est affichée, vous pouvez la sélectionner de deux façons différentes :

Méthode 1

- | | | |
|---|---|--------------------------------|
| 1 | Pression longue
sur (P1) | Pour confirmer la
sélection |
| 2 | L'afficheur indique :
(pendant deux
secondes) | SLECT OK |

Méthode 2







Appuyez sur l'Alternat ou une touche d'appel 1 à 4 pour sélectionner l'adresse et lancer l'appel.





Les touches d'appel 1 à 4 sont préprogrammables.

Nota: Pendant un appel, vous pouvez ouvrir le Répertoire, comme indiqué ci-dessus, appeler une autre personne ou configurer un nouvel appel. Dans les deux cas, vous pouvez choisir un appel d'état ou vocal.

Appel multiple ordinaire

Lorsque vous sélectionnez **Appel multiple**, la dernière adresse de poste utilisée est affichée.

- 1 Le premier chiffre à gauche clignote. 12345
- 2  ou  pour changer le premier chiffre. 42345
- 3 Pression courte sur  pour passer au chiffre suivant. Le deuxième chiffre clignote. 42345
- 4  ou  pour changer le deuxième chiffre. 47345
- 5 Pression courte sur  pour passer au chiffre suivant. Le troisième chiffre clignote. 47345

- 6 Continuez d'appuyer sur  ou  et  pour atteindre le dernier chiffre à changer. 47147
- 7 Pression courte sur  pour revenir au premier chiffre du numéro. Vous pouvez corriger le numéro si nécessaire. 47147

Lorsque l'adresse du poste voulu est affichée, vous pouvez la sélectionner de deux façons différentes :

Méthode 1

- 1 Pression longue sur  Pour confirmer la sélection
- 2 L'afficheur indique : SELECT OK
(pendant deux secondes)

Méthode 2

Appuyez sur l'Alternat ou une touche d'appel 1 à 4 pour sélectionner l'adresse et lancer l'appel.

Les touches d'appel 1 à 4 sont préprogrammables.

Edition au Clavier (microphone à clavier uniquement)

La touche d'accès direct du microphone à clavier permet d'accéder uniquement à l'option Liste du Répertoire. La dernière personne appelée est affichée. Par contre, le dernier Appel multiple (ou la précédente entrée au clavier) n'est pas affiché.

- 1 Appuyez sur la touche Micro (A), (B) ou (C) ou sur la touche programmée pour accéder au Répertoire / entrée au clavier.
 - 2 La dernière entrée choisie dans la liste est affichée, par exemple : JEAN
 - 3 Appuyez sur (▲) ou (▼) jusqu'à ce que l'entrée voulue soit affichée, par exemple : PHIL
- ou Entrez les chiffres de l'adresse directement sur le clavier du microphone, par exemple : 5234

Nota: Si vous avez entré une adresse erronée, vous devez quitter le menu (en confirmant l'entrée sélectionnée ou en attendant que le délai

d'inactivité expire). Ensuite, ouvrez à nouveau le Répertoire avec la touche programmée sur le microphone à clavier.

Lorsque le nom et l'adresse du poste requis sont affichés, vous pouvez les sélectionner de trois façons différentes :

Méthode 1

- 1 Pression longue sur (P1) Pour confirmer la sélection
- 2 L'afficheur indique : (pendant deux secondes) SLECT OK

Méthode 2

- 1 Appuyez sur la touche (#) du clavier (si programmée) Pour confirmer la sélection
- 2 L'afficheur indique : (pendant deux secondes) SLECT OK









Méthode 3





Appuyez sur l'Alternat ou une touche d'appel 1 à 4 pour sélectionner l'adresse et lancer l'appel. Les touches d'appel 1 à 4 sont préprogrammables.

Appel multiple avancé

Avec la fonction Appel multiple avancé, vous devez choisir en premier le télégramme à envoyer, puis entrer les chiffres de l'adresse dans le télégramme.

Vous pouvez ouvrir l'option Appel multiple dans le menu ou en appuyant sur une touche programmée à cet effet.

- 1 Le numéro identificateur du télégramme est affiché. TEL 1
- 2  ou  pour sélectionner le télégramme (1 à 9) : TEL 3
- 3 Pression courte sur  pour que l'afficheur indique le numéro du destinataire. Le premier chiffre à gauche clignote et peut être modifié. 12345
- 4  ou  pour changer le premier chiffre. 42345
- 5 Pression courte sur  pour passer au chiffre suivant. 42345
- 6  ou  pour changer le deuxième chiffre. 47345

- 7 Pression courte sur  pour passer au chiffre suivant. 47345
- 8 Continuez d'appuyer sur  ou  et  pour atteindre le dernier chiffre à changer. 47247
- 9 Pression courte sur  pour revenir au télégramme, que vous pouvez modifier si nécessaire. TEL 3

Lorsque le télégramme et l'adresse du poste sont prêts, vous pouvez les sélectionner de deux façons différentes :

Méthode 1

- 1 Pression longue sur  Pour confirmer la sélection
- 2 L'afficheur indique : SELECT OK
(pendant deux secondes)

Méthode 2

Appuyez sur une touche d'appel 1 à 4 pour sélectionner le télégramme et l'adresse et lancer l'appel.

Les touches d'appel 1 à 4 sont préprogrammables.

Les touches d'appel 1 à 4 doivent être préprogrammées pour pouvoir envoyer un *Appel multiple avancé*.

Edition au Clavier (microphone à clavier uniquement)

La touche d'accès direct sur le microphone à clavier ouvre uniquement l'option Liste.

1 Appuyez sur la touche Micro (A), (B) ou (C) ou sur la touche programmée pour accéder au Répertoire / entrée au clavier.

2 La dernière entrée choisie dans la liste est affichée, par exemple : JEAN

3 Entrez le numéro identificateur du télégramme voulu (1 à 9) (TEL 3 ne s'affiche pas tant que vous n'entrez pas ce numéro).

4 Entrez les chiffres de l'adresse directement sur le clavier du microphone, par exemple : 526

Nota: Si vous avez entré une adresse erronée ou un télégramme incorrect, vous devez quitter le menu (en confirmant l'entrée sélectionnée ou en attendant que le délai d'inactivité expire). Ensuite, ouvrez le Répertoire avec la touche programmée sur le microphone à clavier.

Lorsque vous avez entré le nom et l'adresse du poste voulu, vous pouvez les sélectionner de deux façons différentes :

Méthode 1

- | | | |
|---|---|-----------------------------|
| 1 | Pression longue sur (P1) | Pour confirmer la sélection |
| 2 | L'afficheur indique : (pendant deux secondes) | SLECT OK |

Méthode 2

Appuyez sur une touche d'appel 1 à 4 pour sélectionner le télégramme et l'adresse et lancer l'appel

Les touches d'appel 1 à 4 sont préprogrammables. Les touches d'appel 1 à 4 doivent être préprogrammées pour pouvoir envoyer un *Appel multiple avancé*.

APPELS

APPELS EN ABSENCE

Lorsqu'un appel entrant reste sans réponse, le poste l'enregistre si la fonction Appels en absence est programmée sur votre poste.

Le poste peut mémoriser jusqu'à dix appels. Si un même poste vous appelle plus d'une fois, seul l'appel le plus récent est enregistré. Lorsque le poste a stocké dix appels, selon sa programmation, le onzième appel reçu peut remplacer le premier appel ou ne pas être enregistré.

Lorsque le poste a mémorisé un appel, l'icône  Appels en absence clignote et l'afficheur indique la désignation alphanumérique et le numéro (adresse) du dernier poste appelant, par exemple :





526

Lorsque la liste des appels en absence a été lue et qu'un appel en absence subsiste, l'icône Appels en absence est affichée.

Vous pouvez consulter directement la liste des appels en absence en appuyant sur la touche Appel en absence (si elle est programmée) lorsque le poste est en VEILLE ou via le menu.

Si vous utilisez la touche Appel en absence, suivez les instructions suivantes à partir de l'étape 3.

Pour visualiser les appels de la liste, avec le menu :

- 1 Pression courte sur  MEM APPEL
- 2 Pression courte sur  pour afficher le premier appel de la liste ALIASXXX
- 3  ou  jusqu'à ce que l'appel voulu soit affiché ALIASYYY
- 4 Pression longue sur  ou appuyez sur une touche d'appel ou # pour envoyer l'appel ALIASYYY
- 5 Le poste revient à l'affichage par défaut CANAL 1

Nota 1. L'adresse du poste appelé est enregistrée. Par conséquent, si vous ne répondez pas à un appel, vous pourrez le rappeler plus tard en appuyant sur la touche d'appel ou la touche #, à condition qu'aucun autre appel n'ait eu lieu entre-temps.







Nota 2. Dans la liste des appels, lorsqu'un message en absence est associé à un message d'état, la désignation ou le numéro de l'appelant est suivi de la lettre S. Après 2 secondes, l'afficheur change et indique l'état associé à la désignation ou au numéro.

JEAN S

LIBRE

Lorsque la communication a été correctement établie, l'entrée est automatiquement effacée de la Liste des appels en absence.

Les appels laissés sans réponse peuvent être effacés de la Liste des appels en absence en suivant les instructions suivantes :

- | | | |
|---|---|----------|
| 1 | Pression courte sur  | MEMAPPEL |
| 2 | Pression courte sur  pour afficher le premier appel de la liste | ALIASXXX |
| 3 |  ou  jusqu'à ce que l'appel requis soit trouvé | ALIASYYY |
| 4 | Pression courte sur  pour afficher l'invite | EFFACER? |
| 5 | Pression longue sur  pour confirmer la suppression
Pression courte sur  pour revenir à l'étape 1 | EFFACE |
| 6 | Lorsque l'appel a été effacé de la liste, l'afficheur revient en mode VEILLE. | CANAL XX |

Nota: Les appels indiqués dans la Liste des appels en absence ne sont pas supprimés lorsque le poste est éteint.

APPELS

APPELS D'ETAT

Un état est un code permettant de transmettre un message préprogrammé, par exemple : l'état "05" peut indiquer « Retour à la base ». Les messages préprogrammés et les codes qui leur sont associés sont indiqués dans la liste des états, qui peut totaliser un maximum de 255 entrées.

Cette liste est utilisée pour les appels entrants, lorsque l'état du poste appelant est affiché, et pour les appels sortants, lorsque l'état de votre poste est envoyé à un poste demandeur ou à d'autres postes.

Le menu Etat présente deux sous-menus :

Liste : pour ouvrir la liste des noms et des numéros préprogrammés.







Appel multiple : pour entrer n'importe quel code d'état.

Deux méthodes permettent d'ouvrir le menu Etat :

Méthode 1



Appuyez sur la touche d'accès direct, Liste des états ou Appel multiple d'état, si votre distributeur l'a programmée.

Méthode 2

- 1 Pression courte sur  pour ouvrir le menu
 - 2  ou  jusqu'à :
 - 3 Pression courte sur  pour sélectionner
 - 4  ou  pour basculer entre
 - et
 - 5 Pression courte sur  pour sélectionner
-

Liste

Lorsque vous avez ouvert la **liste** des états :

- 1  ou  jusqu'à ce que l'entrée voulue soit affichée
- 2 Pression courte sur 

Lorsque l'adresse voulue est affichée, deux méthodes permettent de sélectionner l'adresse :

Méthode 1

- 1 Pression longue sur  Pour confirmer la selection
- 2 L'afficheur indique : (pendant deux secondes)

Méthode 2

Appuyez sur l'Alternat ou une touche d'appel 1 à 4 pour sélectionner l'adresse et lancer l'appel.

Les touches d'appel 1 à 4 sont préprogrammables.

Nota: Pendant un appel, vous pouvez ouvrir la liste des états, comme indiqué ci-dessus, appeler une autre personne ou configurer un nouvel appel. Dans les deux cas, vous pouvez choisir un appel d'état ou vocal.

Appel multiple d'état

Lorsque vous sélectionnez **Appel multiple** d'état, le dernier état sélectionné est affiché.

- | | | |
|---|---|----------|
| 1 | Le premier chiffre à gauche clignote. | ETAT 002 |
| 2 | ▲ ou ▼ pour changer ce premier chiffre. | ETAT 102 |
| 3 | Pression courte sur (P1) pour passer au chiffre suivant. Le deuxième chiffre clignote. | ETAT 102 |
| 4 | ▲ ou ▼ pour changer le deuxième chiffre. | ETAT 102 |
| 5 | Pression courte sur (P1) pour passer au chiffre suivant. Le troisième chiffre clignote. | ETAT 102 |
| 6 | Continuez d'appuyer sur ▲ ou ▼ et (P1) pour atteindre le dernier chiffre à changer. | STAT 100 |
| 7 | Pression courte sur (P1) pour revenir au premier chiffre du code d'état. Vous pouvez le corriger si nécessaire. | STAT 100 |

Lorsque l'adresse requise est affichée, vous pouvez la sélectionner de deux façons différentes :

Méthode 1

- | | | |
|---|---|-----------------------------|
| 1 | Pression longue sur (P1) | Pour confirmer la sélection |
| 2 | L'afficheur indique : (pendant deux secondes) | SLECT OK |

Méthode 2



Appuyez sur l'Alternat ou une touche d'appel 1 à 4 pour sélectionner l'adresse et lancer l'appel.

Les touches d'appel 1 à 4 sont préprogrammables.

Edition au clavier (microphone à clavier uniquement)

La touche d'accès direct du microphone à clavier permet uniquement d'accéder à l'option Liste.

Le dernier Etat envoyé à partir de la liste est affiché. Par contre, le dernier Appel multiple (ou la précédente entrée au clavier) n'est pas affiché.

- | | | |
|----|--|---------|
| 1 | Appuyez sur la touche Micro (A), (B) ou (C) ou sur la touche programmée pour afficher la Liste des états/ entrée au clavier. | |
| 2 | La dernière entrée sélectionnée dans la liste est affichée, par exemple : | ETAT 01 |
| 3 | Appuyez sur  ou  jusqu'à ce que l'entrée voulue soit affichée, par exemple : | ETAT 03 |
| ou | Entrez les chiffres de l'état requis directement sur le clavier du microphone, par exemple : | 5234 |

Nota: Si vous avez entré un état erroné, vous devez quitter le menu (en confirmant l'entrée sélectionnée ou en attendant que le délai d'inactivité expire). Ensuite ouvrez la liste des états avec la touche programmée sur le microphone à clavier.

Lorsque l'état voulu est affiché, vous pouvez le sélectionner de trois façons différentes :

Méthode 1

- | | | |
|---|---|-----------------------------|
| 1 | Pression longue sur  | Pour confirmer la selection |
| 2 | L'afficheur indique : (pendant deux secondes) | SLECT OK |

Méthode 2

- | | | |
|---|--|-----------------------------|
| 1 | Appuyez sur la touche  du clavier (si programmée) | Pour confirmer la selection |
| 2 | L'afficheur indique : (pendant deux secondes) | SLECT OK |

Méthode 3

Appuyez sur l'Alternat ou une touche d'appel 1 à 4 pour sélectionner l'état et lancer l'appel.

Les touches d'appel 1 à 4 sont préprogrammables.

Emission d'un Appel d'état

Pour envoyer un message d'état à un autre poste, sélectionnez sa Désignation/ID dans le Répertoire via le menu et lancez l'appel comme indiqué.

Nota: Pendant un appel, vous pouvez ouvrir la liste des états, comme indiqué ci-dessus, et lancer un autre appel d'état destiné à une autre personne ou configurer un nouvel appel d'état.

Réception d'un Appel d'état

Votre poste reçoit un appel d'état lorsque :

1 La tonalité d'appel individuel retentit

2 L'afficheur indique :

PAUSE

ou

ETAT 4



alterne avec

Alias / Numéro

Dans cet exemple, le message d'état "04" signifie que l'appelant fait la "Pause". Si le message associé n'a pas été programmé dans votre poste, seul le code (04) de l'état est affiché.

L'affichage Désignation / Numéro indique le nom / le numéro du poste appelant.

Appel D'urgence

Votre poste peut être programmé (touches   et ) pour appeler en cas d'urgence un poste ou un centre (défini par votre distributeur) spécifique en appuyant sur une seule touche. Cet *appel d'urgence* est configuré pour être uniquement déclenché par une pression longue.

Lorsque vous lancez un appel d'urgence, votre poste passe en mode Urgence, qui peut être programmé pour :

- Recevoir une communication vocale continue.
 - Emettre et recevoir.
1. Exercez une pression longue sur la touche Urgence pour lancer un appel **d'urgence**.
 2. Le mode **Urgence** peut être interrompu de trois façons différentes :
 - En éteignant et en rallumant le poste.
 - Le poste reçoit un message de réinitialisation (« **Reset** »).
 - La durée maximale du mode Urgence est atteinte.

Nota: La durée maximale du mode Urgence et le message « Reset » doivent être programmés dans votre poste par votre distributeur.

Vous pouvez pré-enregistrer un message (par exemple pour confirmer votre position ou un état), qui sera automatiquement envoyé avec l'appel d'urgence. Pour utiliser cette fonction, veuillez consulter la rubrique Mémoire vocale.

La réception d'un appel d'urgence est signalée par la tonalité d'appel d'urgence .

Mode DTMF

(microphone à clavier uniquement)

Le mode DTMF (Dual Tone Multi Frequency ou multifréquence deux tons) est utilisé lorsque le poste doit communiquer en passant par un système téléphonique.

Deux méthodes permettent d'accéder au mode de numérotation directe DTMF : Automatique ou Manuel :

Méthode automatique

Votre poste doit envoyer un code d'accès à une station pour prendre la ligne de téléphone. Après la fin de la communication, le poste envoie un code de raccroché (s'il est programmé) pour terminer la connexion avec la ligne téléphonique.

Envoi d'un code de Prise de Ligne téléphonique

Votre poste peut être programmé pour envoyer un code de prise de ligne de deux façons :

- Automatiquement : avec l'Alternat ou une touche d'appel (1 à 4) programmée pour envoyer un code de prise de ligne, ou à partir d'une entrée programmée et enregistrée dans le Répertoire pour accéder au mode DTMF.
- Manuellement – vous composez directement le code de prise de ligne sur le microphone à clavier.

Si vous avez des doutes, adressez-vous à votre distributeur ou un administrateur de votre réseau pour obtenir d'autres informations.

Appel DTMF avec code de prise de ligne téléphonique automatique

- 1 Appuyez sur la touche d'appel programmée (1 à 4 ou l'Alternat), vous entendez une séquence de tonalités.

Icône allumée sur l'afficheur : 

- 2 Lorsque vous entendez la tonalité d'appel, attendez que l'appel soit établi.

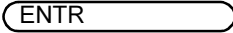
L'afficheur indique : 

- 3 Composez le numéro de téléphone sur le microphone à clavier, en prenant garde de ne pas appuyer sur l'Alternat.

Nota : Chaque chiffre du numéro DMTF est émis instantanément.

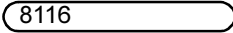
L'afficheur indique les chiffres composés : 

- 4 Dès que votre poste est en relation avec le numéro demandé, la conversation peut débuter. Bien qu'il s'agisse d'un appel téléphonique, votre conversation doit respecter le protocole de communication radio : les interlocuteurs parlent chacun à leur tour en appuyant sur l'Alternat pour parler et en le relâchant pour écouter.

- 5 Pour terminer l'appel, appuyez sur la touche Ecoute ou changez de canal. Votre poste envoie automatiquement le code de raccroché pour libérer la ligne téléphonique.

Appel DTMF avec code de prise de ligne téléphonique manuel

- 1 Composez le code de prise de ligne sur le clavier du microphone. Vous entendez une séquence de tonalités.
L'afficheur indique, par exemple : 122
- 2 Appuyez sur la touche d'appel programmée (Alternat ou 1 à 4)
Icône allumée sur l'afficheur : ⓘ
- 3 Lorsque vous entendez la tonalité d'appel, attendez que l'appel soit établi.
L'afficheur indique : ENTR
- 4 Composez le numéro de téléphone sur le microphone à clavier, en prenant garde de ne pas appuyer sur l'Alternat.
Nota : Chaque chiffre du code DMTF est émis instantanément.
L'afficheur indique, par exemple : 8116
- 5 Dès que votre poste est en relation avec le numéro demandé, la conversation peut débuter. Bien qu'il s'agisse d'un appel téléphonique, votre conversation doit respecter le protocole de communication radio : les interlocuteurs parlent chacun à leur tour en appuyant sur l'Alternat pour parler et en le relâchant pour écouter.
- 6 Pour terminer l'appel, appuyez sur la touche Ecoute ou changez de canal. Le message de raccroché est automatiquement envoyé par votre poste pour terminer la connexion téléphonique.

Nota: Dès que les interlocuteurs cessent de parler (d'émettre), le poste déclenche un limiteur programmable. Lorsque le délai mesuré par ce limiteur expire, le poste annule l'appel.

Mode DTMF permanent

Appuyez une fois sur la touche préprogrammée du microphone à clavier pour activer le mode de numérotation directe DTMF permanent. Appuyez à nouveau sur cette touche DTMF pour désactiver ce mode. Le poste revient en état de VEILLE et vous pouvez lancer des appels sélectifs 5 tons.

Vous pouvez également utiliser l'option DTMF du menu pour activer ou désactiver le mode DTMF permanent.

Nota: Le mode DTMF permanent n'est pas disponible si le poste est en mode Balayage ou occupé par un appel.

Avec la touche DTMF











1. Appuyez sur la touche **DTMF** pour **activer** le mode DTMF permanent. La tonalité Fonction activée retentit, l'icône ⓘ est allumée et l'afficheur indique :

DTMF Act

2. Appuyez à nouveau sur la touche **DTMF** pour **désactiver** le mode DTMF permanent. La tonalité Fonction désactivée retentit, l'icône ⓘ est éteinte et l'afficheur indique :

DTMF Des

Avec le menu

- 1 Le poste doit être en état de VEILLE
- 2 Pression courte sur  pour ouvrir le menu
- 3  ou  jusqu'à :
- 4 Pression courte sur  pour sélectionner
- 5  ou  jusqu'à :
- 6 Pression courte sur  pour afficher l'état actuel.
- 7  ou  pour basculer Activé / Désactivé
- 8 Pression longue sur  pour sélectionner
- 9 L'afficheur indique : (pendant deux secondes)
- 10 Le poste ferme le menu et l'afficheur indique, par exemple :

Appel DTMF en mode de numérotation directe permanent

- 1 Composez le code de prise de ligne sur le clavier du microphone. Vous entendez une séquence de tonalités.
L'afficheur indique, par exemple :
- 2 Lorsque vous entendez la tonalité d'appel, attendez que l'appel soit établi.
L'afficheur indique :
- 3 Composez le numéro de téléphone sur le microphone à clavier, en prenant garde de ne pas appuyer sur l'Alternat.
Nota : Chaque chiffre du code DMTF est émis instantanément.
L'afficheur indique les chiffres composés :
- 4 Dès que votre poste est en relation avec le numéro demandé, la conversation peut débuter. Bien qu'il s'agisse d'un appel téléphonique, votre conversation doit respecter le protocole de communication radio : les interlocuteurs parlent chacun à leur tour en appuyant sur l'Alternat pour parler et en le relâchant pour écouter.
- 5 Pour terminer l'appel, appuyez sur la touche Ecoute ou changez de canal. Un code de raccroché est automatiquement envoyé par votre poste pour terminer la connexion téléphonique.

FONCTIONS









MEMOIRE VOCALE

La fonction Mémoire vocale vous permet de réaliser et d'utiliser des enregistrements tels que Mémo et Message d'urgence.

Mémo

La fonction Mémo vous permet d'enregistrer et d'écouter des appels entrants ou des notes de service. Elle a une capacité de deux minutes d'enregistrement.

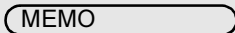
Pour passer en mode **Mémo**, dans le menu :

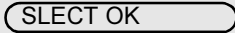
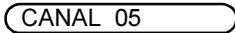
- 1 Le poste doit être en état de VEILLE.
- 2 Pression courte sur  pour ouvrir le menu
- 3  ou  jusqu'à : 
- 4 Pression courte sur  pour sélectionner
- 5  ou  jusqu'à : 
- 6 Pression longue sur  pour sélectionner
- 7 L'afficheur indique : 
(pendant deux secondes)
- 8 Le poste quitte le menu et affiche : 

Si vous êtes à l'**étape 7**, un message a déjà été enregistré et doit être supprimé pour pouvoir continuer.

L'afficheur indique : 
(pendant deux secondes)

Pression longue sur  pour supprimer le ou les message(s).

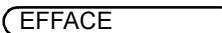
L'afficheur indique : 
(pendant deux secondes)

Le poste quitte le menu et indique, par exemple : 

Répétez les étapes 1 à 7 ci-dessus pour sélectionner le mode Mémoire vocale requis.

Une fois en mode **Mémo**, un appel entrant ou un mémo peut être enregistré à tout instant, de la façon suivante :

- 1 Appuyez et maintenez le bouton **Enregistrer Mémoire vocale**, et l'avertissement Enregistrement Mémoire vocale retentit temporairement.
L'afficheur indique : **MEMO**
- 2 *soit* Enregistrez l'appel ou une partie de l'appel.
ou Parlez clairement dans le microphone pour enregistrer votre mémo.
- 3 Le préavertissement Mémoire vocale Pleine indique que la mémoire est presque pleine.
L'afficheur indique : **MEMBASSE**
- 4 L'avertissement Mémoire vocale Pleine signale que la mémoire est pleine et l'enregistrement s'arrête.
L'afficheur indique : **MEMPLEIN**
- 5 Relâchez le bouton **Enregistrer Mémoire vocale** pour arrêter l'enregistrement.

Vous pouvez enregistrer d'autres messages en répétant les étapes 1 à 5 ci-dessus.

Pour **écouter** un appel ou un mémo enregistré :

- 1 Le poste doit être en état de VEILLE
- 2 Appuyez sur le bouton **Ecouter Mémoire vocale** pour écouter le premier appel ou mémo enregistré.
L'afficheur indique : **ECOUTE**
- 3 Appuyez à nouveau sur le bouton **Ecouter Mémoire vocale** pour écouter le message suivant.







Pour **effacer** un appel ou un mémo enregistré :

- 1 Ecoutez l'enregistrement comme indiqué précédemment.
- 2 Pendant l'écoute, appuyez sur la touche **Annuler (Mémoire vocale)** pour effacer cet enregistrement.

Message d'urgence

Vous pouvez pré-enregistrer un message d'urgence qui sera automatiquement envoyé lorsque la fonction Appel d'urgence est activée. Ce message peut vous permettre de faire connaître, par exemple, votre position géographique, votre état, ou autre information utile au destinataire, en particulier si, dans une situation d'urgence, vous ne pouvez pas parler.

Pour **pré-enregistrer** un message d'urgence, à partir du menu :

- 1 Le poste doit être en état de VEILLE.
- 2 Pression courte sur  pour ouvrir le menu
- 3  ou  jusqu'à : MSG VCAL
- 4 Pression courte sur  pour sélectionner
- 5  ou  jusqu'à : MSG URG
- 6 Pression longue sur  pour sélectionner
- 7 L'afficheur indique : SLECT OK
(pendant deux secondes)
- 8 Appuyez et maintenez le bouton **Enregistrer Mémoire vocale**, l'avertissement de l'enregistrement mémoire vocale retentit temporairement.

L'afficheur indique : MEMO
- 9 Parlez distinctement dans le microphone du poste pour enregistrer votre message.

- 10 La tonalité de préavertissement Mémoire vocale pleine retentit lorsque la mémoire est presque pleine.

L'afficheur indique : MEMBASSE

- 11 La tonalité d'avertissement Mémoire vocale pleine retentit lorsque la mémoire est pleine et l'enregistrement s'arrête.

L'afficheur indique : MEMPLEIN

- 12 Relâchez le bouton **Enregistrer Mémoire vocale** pour arrêter l'enregistrement.

- 13 Appuyez sur le bouton **Ecouter Mémoire vocale** pour écouter le message d'urgence.

L'afficheur indique : ECOUTE

Vous pouvez modifier un message en répétant la procédure ci-dessus.

Si vous êtes à l'**étape 7**, un message a déjà été enregistré et doit être supprimé pour pouvoir continuer.

L'afficheur indique : EFF MSGE
(pendant deux secondes)

Pression longue sur  pour supprimer le ou les message(s).

L'afficheur indique : EFFACE
(pendant deux secondes)

Le poste quitte le mode Menu et l'afficheur indique (ex.) : CANAL 05

Répétez les étapes 1 à 7 ci-dessus pour sélectionner le mode Mémoire vocale requis.

Mode Audio Public

Le mode Audio public vous permet d'utiliser votre poste pour vous adresser à un auditoire. Vous parlez comme d'habitude dans le microphone, mais le signal audio est transmis par le poste au haut-parleur externe monté sur votre véhicule.

Un interrupteur externe à votre poste commute le signal audio du poste vers le haut-parleur externe.

Cette fonction est installée et programmée par votre distributeur.

Pour Utiliser le mode Audio public:

- 1 Placez l'interrupteur externe sur la position **PA** (Audio Public).

L'afficheur indique :

BF PBLIC

- 2 Appuyez sur l'Alternat et parlez.
- 3 Pour quitter le mode Audio Public, placez l'interrupteur externe sur la position **RADIO**.

Note 1: En mode Audio Public, vous pouvez entendre les appels entrants lorsque vous **n'appuyez pas** sur l'Alternat.

Note 2: Vous devez quitter le mode Audio Public pour répondre aux appels entrants.

Coupure Autoradio

La fonction Coupure autoradio permet de couper automatiquement le son du système musical installé dans votre véhicule. Vous pouvez ainsi mieux entendre les appels entrants ou supprimer les interférences audio pendant vos appels.

Cette fonction est programmée et installée sur votre poste par votre distributeur.

FONCTIONS PROGRAMMABLES

Les fonctions programmables décrites ci-dessous sont configurées dans votre poste par votre distributeur. Elles sont accessibles par une touche programmable ou le menu.

DTMF

Le mode DTMF (Dual Tone Multi Frequency ou multifréquence deux tons) est utilisé lorsque le poste doit servir à communiquer avec un système téléphonique.

Vous pouvez **activer** ou **désactiver** le mode DTMF permanent avec une touche préprogrammée **DTMF**, ou dans le menu. Veuillez consulter la rubrique DTMF, page 32.

Nota: pour faire des appels DTMF, vous devez utiliser un microphone à clavier.

BALAYAGE





Vous pouvez écouter plusieurs canaux pour recevoir un appel transmis sur l'un des canaux. Seize canaux différents peuvent être programmés dans chaque liste de balayage. Chaque canal peut figurer sur une seule liste de balayage ou sur des listes de balayage différentes.

Lorsqu'une opération de balayage est en cours et que le poste détecte un appel sur un canal présent dans sa liste de balayage, il se règle sur ce canal pour que vous puissiez recevoir cet appel.











Lancer ou arrêter le balayage

Vous pouvez lancer ou arrêter une opération de balayage avec une touche préprogrammée **Balayage** ou via le menu, lorsque le poste est en mode VEILLE ou pendant un appel.

Avec la touche Balayage



1. Appuyez sur la touche **Balayage** pour lancer le balayage. La tonalité d'avertissement Début de balayage  retentit et l'icône  est allumée.
2. Appuyez à nouveau sur la touche **Balayage** pour arrêter cette opération. La tonalité d'avertissement Fin de balayage  retentit et l'icône  est éteinte.

Avec le menu

- | | | |
|----|---|-----------|
| 1 | Le poste doit être en état de VEILLE, ou un appel est en cours. | |
| 2 | Pression courte sur  pour ouvrir le menu | |
| 3 |  ou  jusqu'à : | FONCTIONS |
| 4 | Pression courte sur  pour sélectionner | |
| 5 |  ou  jusqu'à : | BALAYAGE |
| 6 | Pression courte sur  pour afficher l'état actuel. | ACTIVE |
| 7 |  ou  pour basculer Activé / Désactivé | DESAC |
| 8 | Pression longue sur  pour sélectionner | DESAC |
| 9 | L'afficheur indique : (pendant deux secondes) | SLECT OK |
| 10 | Le poste ferme le menu et l'afficheur indique, par exemple : | CANAL 05 |

La tonalité d'avertissement Début de balayage retentit, l'icône  est allumée et le témoin lumineux vert clignote pendant toute la durée du balayage. Lorsqu'un appel est détecté sur un canal, le témoin lumineux cesse de clignoter et le numéro du canal est affiché.

Canal prioritaire

Une liste de balayage peut contenir un canal prioritaire. Ceci signifie que, pendant un balayage, un canal spécifique (par exemple, un canal très fréquenté) peut être plus fréquemment écouté que les autres canaux inscrits dans une liste. Les canaux prioritaires sont programmés dans les listes de balayage de votre poste par votre distributeur. En outre, lorsqu'un canal prioritaire est présent dans une liste de balayage, l'icône Balayage  est remplacée par  lorsque le balayage s'arrête sur un canal prioritaire.

Réponse

Lorsque l'option programmable Réponse est activée, vous pouvez répondre à tout appel détecté par une opération de balayage en appuyant sur l'Alternat avant l'expiration du délai de maintien programmé. Veuillez consulter votre distributeur pour obtenir des informations supplémentaires.

Suppression de canal nuisible

Lorsqu'un canal génère constamment des appels indésirables ou du bruit (canal "nuisible"), vous pouvez le supprimer provisoirement de la liste de balayage en utilisant la fonction *Suppression de canal nuisible* :

1. Lorsque le poste est sur le canal nuisible, maintenez enfoncée la touche **Suppression de canal nuisible** jusqu'à ce que vous entendiez la tonalité d'avertissement Début de balayage.
2. Relâchez la touche **Suppression de canal nuisible**.



Nota: Vous ne pouvez pas appliquer la Suppression de canal nuisible à un canal prioritaire, ou au dernier canal présent dans une liste de balayage.

Réintégration d'un canal nuisible supprimé dans une liste de balayage

Avec la touche Balayage

1. Appuyez sur la touche **Balayage** pour arrêter le balayage. La tonalité d'avertissement Arrêt de balayage retentit.
2. Appuyez à nouveau sur la touche **Balayage** pour reprendre le balayage. La tonalité d'avertissement Début de balayage retentit et tous les canaux programmés dans la liste de balayage sont utilisés.

Avec le menu

1. Suivez les instructions fournies pour sélectionner **Balayage Activé / Désactivé** dans le menu.
2. Sélectionnez Balayage Désactivé. Votre poste arrête le balayage et la tonalité d'avertissement Arrêt de balayage retentit. L'icône  disparaît sur l'afficheur et le témoin lumineux s'éteint.
3. Sélectionnez Balayage Activé. Votre poste reprend le balayage et la tonalité d'avertissement Début de balayage retentit. L'icône  apparaît sur l'afficheur. Le témoin lumineux vert clignote et la liste de balayage contient à nouveau tous les canaux programmés.

Renvoi Automatique D'appel

Lorsque vous ne pouvez pas prendre d'appel ou si vous n'êtes pas à proximité de votre poste, vous pouvez renvoyer vers un autre poste les appels qui vous sont destinés.

Vous pouvez **activer** et **désactiver** le renvoi automatique d'appel en utilisant une touche préprogrammée **Renvoi d'appel** ou à partir du menu.

Avec la touche Renvoi automatique d'appel











1. Appuyez sur la touche **Renvoi d'appel** pour **activer** le renvoi automatique d'appel. La tonalité d'avertissement Fonction activée retentit et l'afficheur indique :

RVOI ACT

2. Appuyez à nouveau sur la touche **Renvoi d'appel** pour **désactiver** le renvoi automatique d'appel. La tonalité d'avertissement Fonction désactivée retentit et l'afficheur indique :

RVOI DES

Avec le menu

- 1 Le poste doit être en état de VEILLE.
- 2 Pression courte sur  pour ouvrir le menu
- 3  ou  jusqu'à : FONCTIONS
- 4 Pression courte sur  pour sélectionner
- 5  ou  jusqu'à : RVOI
- 6 Pression courte sur  pour afficher l'état actuel.
- 7  ou  pour basculer Activé / Désactivé
- 8 Pression longue sur  pour sélectionner
- 9 L'afficheur indique : (pendant deux secondes) SLECT OK
- 10 Le poste quitte le mode menu et l'afficheur indique, par exemple : CANAL 05

MODE DIRECT

Sur votre réseau de communication, vous utilisez peut-être un système de relais pour étendre votre zone de communication au-delà de la portée de votre poste seul. Cependant et grâce au mode Direct, vous pouvez directement communiquer avec un autre poste sans passer par le relais lorsque le poste appelé est directement à portée du vôtre.

Ceci est particulièrement utile lorsque le système radio dont dépend votre poste n'est pas disponible.

Vous pouvez **activer** ou **désactiver** le mode Direct avec une touche **Mode Direct** préprogrammée ou à partir du menu.

Avec la touche Mode Direct











1. Appuyez sur la touche **Mode Direct** pour **activer** ce mode. La tonalité d'avertissement Fonction activée retentit, l'icône  apparaît sur l'afficheur qui indique :

DIR ACT

2. Appuyez à nouveau sur la touche **Mode Direct** pour désactiver ce mode. La tonalité d'avertissement Fonction désactivée retentit, l'icône  disparaît et l'afficheur indique :

DIR DES

Avec le menu

- 1 Le poste doit être en état de VEILLE.
- 2 Pression courte sur  pour ouvrir le menu
- 3  ou  jusqu'à : FONCTIONS
- 4 Pression courte sur  pour sélectionner
- 5  ou  jusqu'à : MDE DIR
- 6 Pression courte sur  pour afficher l'état actuel.
- 7  ou  pour basculer Activé / Désactivé
- 8 Pression longue sur  pour sélectionner
- 9 L'afficheur indique : (pendant deux secondes) SLECT OK
- 10 Le poste quitte le mode menu et l'afficheur indique, par exemple : CANAL 05

Alarme Externe

La fonction Alarme externe active le klaxon et/ou les phares de votre véhicule pour vous avertir de la réception d'un appel entrant. Cette fonction est très utile lorsque vous êtes occupé à quelque distance de votre véhicule.

Vous pouvez **activer** ou **désactiver** l'Alarme externe avec une touche préprogrammée **Alarme externe** ou dans le menu. En outre, votre distributeur peut activer de façon permanente l'alarme externe.

Lorsque l'alarme externe est activée, elle peut être annulée de deux façons :

1. Lorsque vous répondez à l'appel.
2. Lorsque le délai de l'Alarme externe expire.

Avec la touche Alarme externe







1. Appuyez sur la touche **Alarme externe** pour **activer** cette fonction, la tonalité d'avertissement Fonction activée retentit et l'afficheur indique :

ALRM ACTIVE

2. Appuyez à nouveau sur la touche **Alarme externe** pour **désactiver** cette fonction, la tonalité d'avertissement Fonction désactivée retentit et l'afficheur indique :

ALRM DESAC

Avec le menu

- 1 Le poste doit être en état de VEILLE.
- 2 Pression courte sur (P1) pour ouvrir le menu
- 3  ou  jusqu'à : FONCTIONS
- 4 Pression courte sur (P1) pour sélectionner
- 5  ou  jusqu'à : ALARM
- 6 Pression courte sur (P1) pour afficher l'état actuel.
- 7  ou  pour basculer Activé / Désactivé DESAC
- 8 Pression longue sur (P1) pour sélectionner DESAC
- 9 L'afficheur indique : (pendant deux secondes) SLECT OK
- 10 Le poste quitte le mode menu et l'afficheur indique, par exemple : CANAL 05

Nota: Si votre distributeur a programmé l'alarme externe pour qu'elle soit **activée** en permanence, les phares et le klaxon de votre véhicule s'allumeront chaque fois que vous recevrez un appel. L'afficheur indique :

ALARMEXT

Travailleur Isole

La fonction Travailleur isolé vous permet de travailler seul avec un plus grand degré de sécurité. Vous pouvez **activer** ou **désactiver** la fonction Travailleur isolé en utilisant une touche préprogrammée **Travailleur isolé** ou à partir du menu.

Avec la touche Travailleur isolé

1. Appuyez sur la touche **Travailleur isolé** pour **activer** cette fonction. La tonalité d'avertissement Fonction **activée** retentit et l'afficheur indique :

ISOLEACT

- Si vous n'appuyez pas sur une touche pendant le délai programmé, une tonalité d'avertissement aiguë (rappel Travailleur isolé) vous rappellera, à intervalles réguliers, que la fonction **Travailleur isolé** est **activée**.
- Appuyez sur **n'importe quelle touche** pour répondre et annuler l'avertissement. Si vous n'appuyez **pas** sur une touche, le poste passe en état d'urgence.

2. Appuyez à nouveau sur la touche **Travailleur isolé** pour **désactiver** la fonction. La tonalité d'avertissement Fonction désactivée retentit et l'afficheur indique :

ISOLEDES

3. Vous pouvez également désactiver la fonction Travailleur isolé en changeant de canal ou en éteignant et en rallumant votre poste.

Avec le menu

- 1 Le poste doit être en état de VEILLE.
- 2 Pression courte sur P1 pour ouvrir le menu
- 3 \uparrow ou \downarrow jusqu'à : FONCTIONS
- 4 Pression courte sur P1 pour sélectionner
- 5 \uparrow ou \downarrow jusqu'à : ISOLE
- 6 Pression courte sur P1 pour afficher l'état actuel. ACTIVE
- 7 \uparrow ou \downarrow pour basculer Activé / Désactivé DESAC
- 8 Pression longue sur P1 pour sélectionner DESAC
- 9 L'afficheur indique : (pendant deux secondes) SLECT OK
- 10 Le poste quitte le mode menu et l'afficheur indique, par exemple : CANAL 05

Niveau de puissance

Vous pouvez émettre vos appels à des niveaux de puissance différents. Avec un niveau de puissance plus élevé, vous pouvez atteindre un poste plus éloigné. Un niveau de puissance inférieur réduit les possibilités d'interférence. Utilisez le niveau Puissance haute uniquement en cas de nécessité réelle.

Vous pouvez basculer entre les deux niveaux de puissance **Haut** et **Bas** en appuyant sur une touche préprogrammée **Niveau de puissance** ou à partir du menu.

Avec la touche Niveau de puissance











1. Appuyez sur la touche **Niveau de puissance** pour activer l'option **Puissance haute**. La tonalité d'avertissement Fonction activée retentit, l'icône **H** s'éclaire sur l'afficheur qui indique :

PUIS HTE

2. Appuyez à nouveau sur la touche **Niveau de puissance** pour activer l'option **Puissance faible**. La tonalité d'avertissement Fonction désactivée retentit, l'icône **L** s'éclaire sur l'afficheur qui indique :

PUISFBLE

Avec le menu

- 1 Le poste doit être en état de VEILLE.
- 2 Pression courte sur  pour ouvrir le menu
- 3  ou  jusqu'à : FONCTIONS
- 4 Pression courte sur  pour sélectionner
- 5  ou  jusqu'à : NVEAUPCE
- 6 Pression courte sur  pour afficher l'état actuel.
- 7  ou  pour basculer Haut/ Bas
- 8 Pression longue sur  pour sélectionner
- 9 L'afficheur indique : (pendant deux secondes) SLECT OK
- 10 Le poste quitte le mode menu et l'afficheur indique, par exemple : CANAL 05

Compression

Le terme Compression désigne la double fonction qui sert à **compresser** les signaux Basse Fréquence (BF ou audio) pendant l'émission et à les **décompresser** (expansion) pendant la réception. Cette fonction réduit le bruit des signaux BF reçus, assurant une qualité d'écoute plus nette et plus claire. La compression ne doit être utilisée que si les autres postes utilisateurs de votre système sont équipés de la même fonction.

Vous pouvez **activer** ou **désactiver** la compression en utilisant une touche préprogrammée **Compression** ou à partir du menu.

Avec la touche Compression

1. Appuyez sur la touche **Compression** pour **activer** cette fonction. La tonalité d'avertissement Fonction activée retentit, l'afficheur indique :

AV CPR

2. Appuyez à nouveau sur la touche **Compression** pour **désactiver** cette fonction. La tonalité d'avertissement Fonction désactivée retentit, l'afficheur indique :

SS CPR

Avec le menu

- 1 Le poste doit être en état de VEILLE.
- 2 Pression courte sur P1 pour ouvrir le menu
- 3 \uparrow ou \downarrow jusqu'à : FONCTIONS
- 4 Pression courte sur P1 pour sélectionner
- 5 \uparrow ou \downarrow jusqu'à : CPRSSION
- 6 Pression courte sur P1 pour afficher l'état actuel.
- 7 \uparrow ou \downarrow pour basculer Activé / Désactivé
- 8 Pression longue sur P1 pour sélectionner
- 9 L'afficheur indique : (pendant deux secondes) SLECT OK
- 10 Le poste quitte le mode menu et l'afficheur indique, par exemple : CANAL 05

Retroéclairage

Le rétroéclairage éclaire l'afficheur du poste et les touches de navigation du menu.

Votre poste peut être programmé pour que le rétroéclairage reste allumé en permanence, ne soit jamais allumé, ou allumé pendant 10 secondes chaque fois que de nouvelles informations sont affichées.

Vous pouvez **activer** ou **désactiver** le rétroéclairage en utilisant une touche préprogrammée **Rétroéclairage** ou à partir du menu.

Avec la touche Rétroéclairage

1. Appuyez sur la touche **Rétroéclairage** pour **activer** cette fonction. La tonalité d'avertissement Fonction activée retentit et l'afficheur indique :

TEMPO ou AV RETRO

2. Appuyez à nouveau sur la touche **Rétroéclairage** pour **désactiver** cette fonction. La tonalité d'avertissement Fonction désactivée retentit et l'afficheur indique :

SS RETRO

Avec le menu















- 1 Le poste doit être en état de VEILLE.
- 2 Pression courte sur P1 pour ouvrir le menu
- 3 \uparrow ou \downarrow jusqu'à : FONCTIONS
- 4 Pression courte sur P1 pour sélectionner
- 5 \uparrow ou \downarrow jusqu'à : RETROECL
- 6 Pression courte sur P1 pour afficher l'état actuel.
- 7 \uparrow ou \downarrow pour basculer Activé / Désactivé/Temporisé
- 8 Pression longue sur P1 pour sélectionner
- 9 L'afficheur indique : (pendant deux secondes) SLECT OK
- 10 Le poste quitte le mode menu et l'afficheur indique, par exemple : CANAL 05

Luminosite

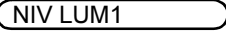
Cette fonction vous permet de régler la luminosité de l'afficheur et des touches du menu en fonction des conditions d'utilisation. Cette fonction est uniquement disponible lorsque la fonction Rétroéclairage est activée.

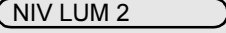
Vous pouvez uniquement régler la luminosité par le menu. Votre poste offre trois niveaux de luminosité dont maximum et minimum. Le Rétroéclairage peut uniquement être désactivé (zéro) avec l'option « Retroecl » du menu.

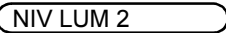
Avec le menu :

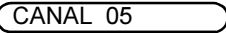
- 1 Le poste doit être en état de VEILLE.
- 2 Pression courte sur  pour ouvrir le menu
- 3  ou  jusqu'à : 
- 4 Pression courte sur  pour sélectionner
- 5  ou  jusqu'à : 
- 6 Pression courte sur  pour afficher l'état actuel. 
- 7  ou  pour faire défiler 1, 2 et 3 
- 8 Pression longue sur  pour sélectionner 
- 9 L'afficheur indique : (pendant deux secondes) 
- 10 Le poste quitte le mode menu et l'afficheur indique, par exemple : 

Local / distance

Distance est le mode de fonctionnement standard et il maximise la réception du poste.

Le mode local réduit les interférences des postes très proches et il est normalement utilisé pour les configurations de station de base.

Vous pouvez choisir entre **Local** et **Distance** en appuyant sur une touche préprogrammée **Local / Distance**.

Avec la touche Local / Distance

1. Appuyez sur la touche **Local / Distance** pour passer sur **Local** et la tonalité Fonction activée retentit.
2. Appuyez à nouveau sur la touche Local / Distance pour passer sur Distance et la tonalité Fonction désactivée retentit.

Carte D'options

Votre poste peut être équipé d'une carte d'options. Chaque carte augmente les fonctionnalités de votre poste en ajoutant, par exemple, la mémoire vocale, le cryptage des communications vocales ou les ressources partagées. Consultez votre distributeur pour déterminer quelles sont les cartes d'options disponibles et si elles répondent à vos besoins.

Vous pouvez **activer** ou **désactiver** la carte d'options en utilisant une touche préprogrammée **Carte d'options** ou à partir du menu.

Avec la touche Carte d'options

1. Appuyez sur la touche **Carte d'options** pour **activer** votre carte d'options. La tonalité d'avertissement Fonction activée retentit, et l'afficheur indique :

OPT ACT

2. Appuyez à nouveau sur la touche **Carte d'options** pour **désactiver** votre carte d'options. La tonalité d'avertissement Fonction désactivée retentit, et l'afficheur indique :

OPT DES

Avec le menu

- 1 Le poste doit être en état de VEILLE.
- 2 Pression courte sur P1 pour ouvrir le menu
- 3 \uparrow ou \downarrow jusqu'à : FONCTIONS
- 4 Pression courte sur P1 pour sélectionner
- 5 \uparrow ou \downarrow jusqu'à : CARTE OP
- 6 Pression courte sur P1 pour afficher l'état actuel. ACTIVE
- 7 \uparrow ou \downarrow pour basculer Activé / Désactivé DESAC
- 8 Pression longue sur P1 pour sélectionner DESAC
- 9 L'afficheur indique : (pendant deux secondes) SLECT OK
- 10 Le poste quitte le mode menu et l'afficheur indique, par exemple : CANAL 05

Commande d'émission a la voix (Vox)

Lorsque l'accessoire VOX est connecté, vous pouvez utiliser votre poste en gardant les mains libres.

La fonction VOX détecte de manière intelligente le bruit de fond, pour s'adapter automatiquement au niveau de bruit de votre environnement de travail.

Pour lancer la fonction VOX :

1. Connectez ou vérifiez que l'accessoire VOX est connecté au connecteur d'accessoire arrière du poste.
2. Mettez le poste sur un canal VOX.

Vous pouvez désactiver la fonction VOX en appuyant sur l'Alternat du microphone manuel. Vous pouvez ainsi utiliser le microphone manuel comme d'habitude.

Pour réactiver la fonction VOX :

1. Sélectionnez un autre canal et revenez sur le canal VOX.

Blocage / Deblocage A Distance

Pour renforcer la sécurité et éviter l'emploi abusif du système radio dans lequel vous travaillez, votre poste est équipé de la fonction **Blocage / Déblocage à Distance**.

Seul, votre responsable ou administrateur de système peut activer cette fonction.

Par exemple, si un poste a été volé ou est illégalement utilisé, votre administrateur de système peut envoyer un signal qui **bloquera** ce poste et interdira son utilisation. Cette fonction est utile également en cas d'emploi abusif du système par un utilisateur qui ne se conforme pas au protocole de communication correct.

Le poste peut uniquement être remis en service normal par un signal de **Déblocage** envoyé par l'administrateur du système, ou s'il est renvoyé pour être re-programmé.

INFORMATIONS POSTE

Pour vous permettre, à vous et à votre distributeur / administrateur de système, de déterminer rapidement le logiciel et les paramètres radio programmés sur votre poste, la fonction **Informations poste** est accessible à partir du menu.

Lorsque la fonction **Informations poste** a été sélectionnée, l'afficheur indique :

- La version du logiciel (V lgciel)
- La référence du logiciel (N lgciel)
- La version de la Personnalité (V perso)
- La référence de la Personnalité (N perso)

Pour accéder aux Informations Poste par le menu



Pression courte sur  pour ouvrir le menu

1 Le poste doit être en état de VEILLE.

2 Pression courte sur  pour ouvrir le menu

3  jusqu'à : INF RADIO

4 Pression courte sur  pour sélectionner

5  ou  pour faire défiler
V LGCIEL
N LGCIEL
V PERSO V LGCIEL
N PERSO

6 Pression courte sur  pour sélectionner

7 L'afficheur indique, par exemple : 02'00'01

8 Pression courte sur  pour revenir au niveau 1 du menu. V LGCIEL

9 Lorsque les touches de navigation restent inutilisées pendant un délai programmé, le poste quitte le mode Menu et l'afficheur indique, par exemple : CANAL 5

INFORMATIONS POSTE

INFORMATIONS POSTE

NOTES

Français

54